

BEEZER[®]
un prodotto ritter

**Bevande fredde al
tocco di un tasto.**



Listino 2025 / 2026

DRINK FRESCHI: DA OGGI BASTA PREMERE UN TASTO

La rivoluzione nel raffreddamento bottiglie.

BEEZER® - probabilmente il refrigeratore ad aria per bevande più veloce al mondo! Adatto a bottiglie di varia grandezza, rende i tuoi drink freschi in pochi minuti senza bisogno di scomodi ausili. Progettato in Germania.

Risparmia spazio ed energia in frigorifero: grazie al funzionamento user-friendly, ti basta premere un tasto per gustare una bevanda sempre fresca. Novità assoluta rispetto ai tradizionali refrigeratori per bottiglie, BEEZER® garantisce una refrigerazione rapida e accurata, senza aggiunta di acqua o ghiaccio. Una tecnologia speciale e prestazioni di raffreddamento eccezionali, al di là di ogni aspettativa.

Panoramica

04-05 VANTAGGI

06-07 TEMPI DI RAFFREDDAMENTO

08-09 BEEZER® A CONFRONTO

10-11 LA SOLUZIONE PER GLI AMANTI DEL VINO

12-13 STRUTTURA E FUNZIONAMENTO

14-15 APP / CONTROLLI SMART

16-17 TECNOLOGIA

18-19 DETTAGLI DEL PRODOTTO E CONTATTI



BEEZER
PRODUCT BY THE

Nessuna attesa



Bevande alla perfetta temperatura per occasioni spontanee

Infinite occasioni: BEEZER® raffredda le bevande ogni volta che ne hai bisogno!

10 volte più veloce di un freezer: le lunghe attese sono finite! BEEZER® ti consente di gustare bevande perfettamente raffreddate in pochi minuti.

Gli ospiti inattesi non saranno più un problema! BEEZER® raffredda le bevande quando ne hai bisogno. Non importa se si tratta di ospiti dell'ultimo momento, di feste improvvisate o della voglia di una bibita fresca.

BEEZER® porta le bevande alla perfetta temperatura in brevissimo tempo, senza noiose preparazioni, lunghe attese né rischi di bottiglie esplose nel freezer.

Ti consente di goderti appieno il momento, senza compromessi. Le prestazioni di raffreddamento estremamente veloci ti permettono di apprezzare e migliorare i momenti più gioiosi.

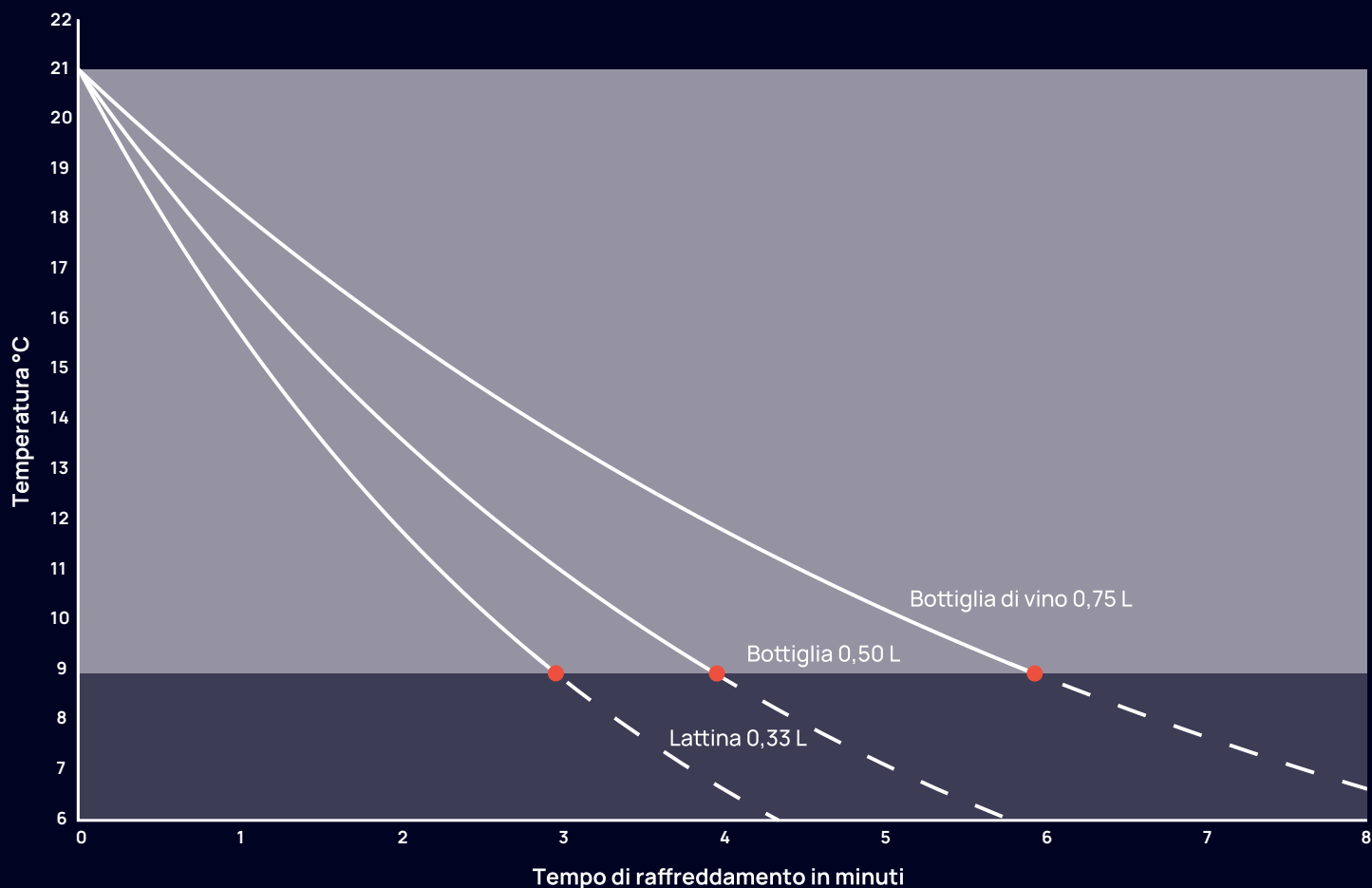

RAFFREDDAMENTO DELLE BEVANDE SENZA PARAGONI

I lunghi tempi di attesa sono un ricordo del passato! BEEZER® raffredda le bevande dalla temperatura ambiente a circa 9°C in 3-6 minuti - una differenza di ben 12°C. Il tempo di raffreddamento può essere facilmente allungato per ottenere bibite ghiacciate.

Un freezer o un frigorifero non possono essere così veloci: questi hanno infatti bisogno di un tempo 10 o 20 volte più lungo per raffreddare una bevanda. Non si risparmia solo spazio, ma anche energia. Il raffreddamento "on demand" consuma energia solo nel momento in cui il processo è effettivamente in corso. L'efficienza del BEEZER® e il relativo risparmio energetico, rispetto a una cantina-vini, sono facilmente rintracciabili nella home page del nostro sito internet.

3

minuti per 0,33 L

Prestazioni rivoluzionarie

6

minuti per **0,75 L**

10 volte più veloce di un freezer

Tecnologia brevettata a livello mondiale

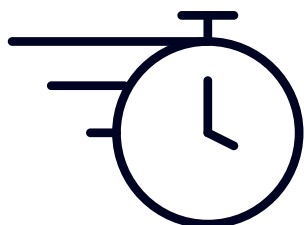

Veloce ed efficiente



Raffreddamento no frost

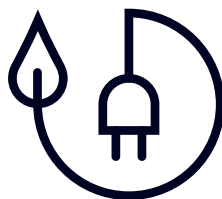

Risparmio energetico

DIFFERENZE RISPETTO AD ALTRI METODI DI RAFFREDDAMENTO

BEEZER® a confronto. Pulito, rapido e performante.

BEEZER® è molte volte più veloce rispetto ai dispositivi che utilizzano sistemi Peltier o termoelettrici. Questi dispositivi sono adatti al solo mantenimento della temperatura di bottiglie già raffreddate, non al raffreddamento rapido.

Rispetto ai metodi e ai dispositivi che utilizzano acqua ghiacciata, sale o altri metodi, BEEZER® raffredda utilizzando solo aria fredda. Il processo di raffreddamento può perciò essere ripetuto quante volte si desidera. La tecnologia utilizzata assicura un raffreddamento pulito e senza umidità, che preserva l'integrità delle etichette.



La soluzione naturale per gustare il vino



Per veri intenditori

La soluzione ideale per gli amanti del vino, per una degustazione impeccabile.

Un vino pregiato esprime tutto il suo carattere soltanto alla giusta temperatura di degustazione. L'arte di servire il vino è un viaggio che inizia con la temperatura perfetta. L'eccellenza di BEEZER®, un prodotto ritterwerk, conferisce il giusto risalto a questa componente decisiva.

Oltre a creare la temperatura di degustazione ideale, BEEZER® assicura un raffreddamento uniforme che avvolge delicatamente il vino senza intaccarne la struttura.

Il processo di raffreddamento, graduale ma al tempo stesso efficace, preserva gli aromi e l'equilibrio del vino, particolarmente importanti nelle varietà più raffinate, quali un Riesling delicato o un elegante Chardonnay.

Tutto il fascino del mondo del vino a portata di intenditori: così BEEZER® offre agli appassionati molto di più di un semplice dispositivo high-tech. Qualunque sia il vino da servire, da quello estivo leggero a quello più complesso, con BEEZER® l'esperienza diventa indimenticabile ad ogni sorso. Ogni momento può trasformarsi in un'occasione spontanea di gioia, senza rinunciare alla qualità.

Caratteristica distintiva di BEEZER® è la sua capacità di raffreddare le bevande alla temperatura perfetta in pochissimo tempo. Ispetto alle soluzioni tradizionali, BEEZER® è in grado di portare la temperatura di una bevanda a meno di 9°C in tempi brevissimi, compresi tra 3 e 6 minuti. Si tratta di una velocità 10 volte superiore a quella, per esempio, di un congelatore, ottenuta grazie all'esclusiva tecnologia del compressore integrato e al sistema di circolazione dell'aria. Il raffreddamento avviene esclusivamente con aria fredda.

Per i sommelier e gli amanti delle bevande pregiate, BEEZER® rappresenta un'innovazione irrinunciabile. La sua capacità di raffreddare le bevande in modo rapido e a basso consumo energetico lo rende ideale per ogni occorrenza. Che si tratti di una degustazione di vini, in cui è fondamentale la precisione delle temperature, o di una cena accompagnata da drink di vario genere, BEEZER® offre la flessibilità e l'affidabilità necessarie in tutte le occasioni.

Testato e raccomandato dai sommelier, valorizza al meglio ogni bevanda e trasforma i tuoi momenti in un'esperienza speciale e coinvolgente. La soluzione ideale per tutti gli amanti del vino.

Semplicità di funzionamento e controllo.

L'interfaccia utente è estremamente intuitiva e user-friendly, grazie all'anello a LED e ai soli quattro tasti, rende estremamente semplice l'utilizzo di BEEZER®. Ecco come funziona:

1. **Rotazione:** la funzione di rotazione può essere disattivata premendo questo tasto, ad esempio nel caso di bottiglie quadre o contenitori con etichette delicate o in rilievo.
2. **Dimensioni del contenitore:** selezionare il formato appropriato – S 0,25 L / M 0,5 L / L 0,75 L
3. **Livello di raffreddamento:** i tre livelli di raffreddamento sono indicati sul display (una, due o tre linee).
4. **Simbolo WiFi:** premendo contemporaneamente i due tasti inferiori è possibile collegare BEEZER® all'app mobile.

1. **Preraffreddamento:** proprio come un forno, BEEZER® richiede un ciclo di preraffreddamento di circa 10 minuti dopo l'accensione.
2. **Inserimento bevanda:** aprire lo sportello per inserire la bevanda nella camera di raffreddamento.
3. **Configurazione:** selezionare rotazione, dimensioni del contenitore desiderate e livello di raffreddamento.
4. **Start:** premere questo tasto per avviare il raffreddamento. La bevanda raggiunge la temperatura ottimale nell'arco di 3-6 minuti.

ROTAZIONE

DIMENSIONI DEL CONTENITORE

LIVELLO DI RAFFREDDAMENTO

SIMBOLO WIFI

TASTO DI AVVIO

ROTAZIONE ON/OFF

DIMENSIONI DEL CONTENITORE

LIVELLO DI RAFFREDDAMENTO



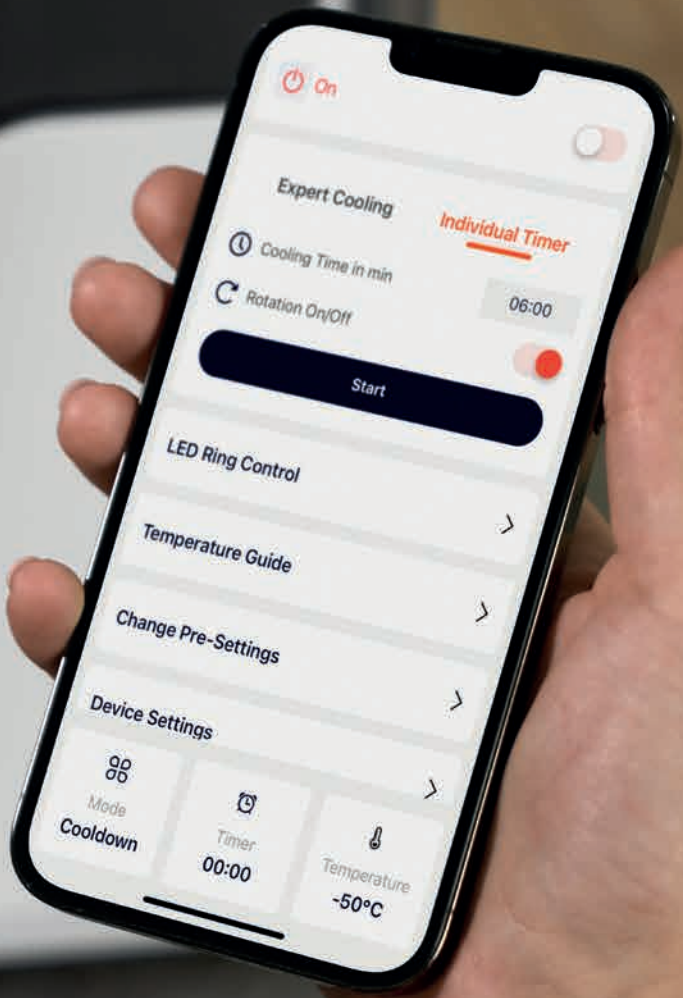

Impostazioni di controllo precise grazie all'app mobile.

BEEZER® offre numerose funzioni comodamente controllabili tramite l'app mobile. Una di queste è l'accensione remota dell'apparecchio, che consente di metterlo in funzione in qualsiasi momento risparmiando l'attesa del tempo di preraffreddamento. L'app fornisce anche una panoramica dei parametri più importanti, visualizzando informazioni in tempo reale sulla modalità corrente, sul tempo di raffreddamento rimanente e sulla temperatura della camera di raffreddamento.

La **modalità expert** aiuta a stabilire il tempo di raffreddamento ideale per ottenere la temperatura desiderata.

I parametri disponibili sono temperatura iniziale, volume, materiale e rotazione. È possibile avviare il raffreddamento direttamente tramite app. Possibilità di selezione dei tempi di raffreddamento e rotazione preferiti tramite timer e avvio del processo di raffreddamento direttamente da app.

A unità spenta, l'**anello a LED può essere utilizzato per illuminare l'ambiente** con una varietà di colori. La **guida della temperatura** ti permette di tenere sempre sotto controllo la temperatura ideale per le tue bevande preferite. Tramite l'app puoi inoltre modificare facilmente i **preset** di BEEZER®, salvando le preferenze nel dispositivo.

Altre impostazioni, come l'attivazione e la disattivazione del segnale acustico, rendono BEEZER® ancora più user-friendly. L'ampia gamma di funzioni fa di BEEZER® un dispositivo indispensabile per chi desidera raffreddare le proprie bevande in modo rapido ed efficiente.

01 SISTEMA DI CIRCOLAZIONE DELL'ARIA

Il sistema di circolazione a due ventole radiali garantisce un flusso d'aria costante verso la bottiglia.

02 ROTAZIONE BOTTIGLIE

L'albero all'interno della camera di raffreddamento fa ruotare le bottiglie mentre vengono raffreddate.

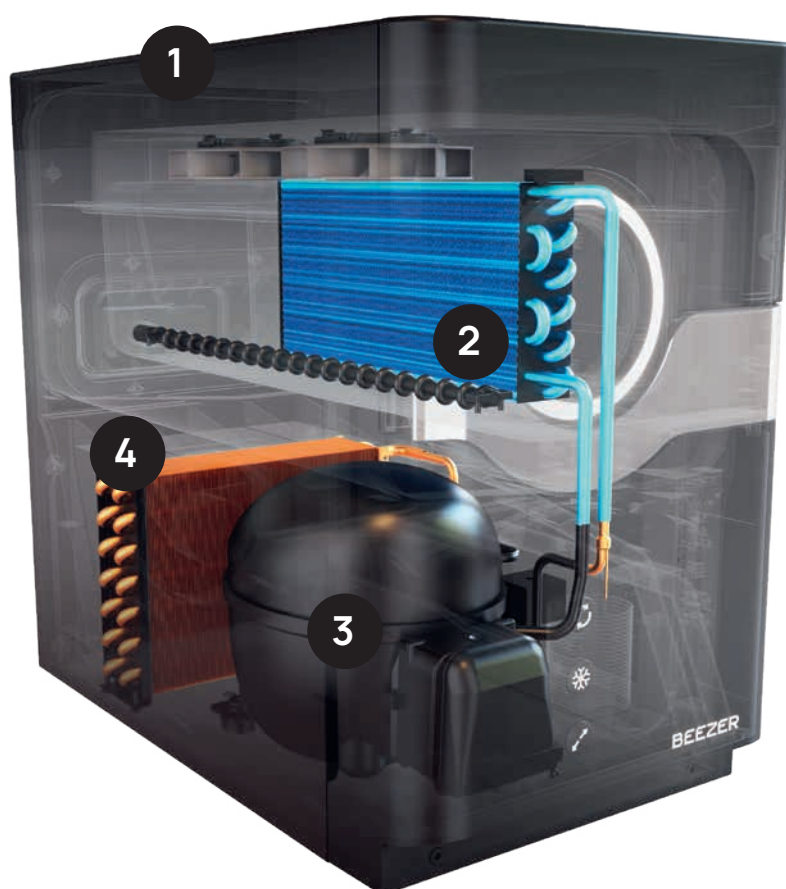

03 CIRCUITO DI RAFFREDDAMENTO

Il componente fondamentale è il compressore, utilizzato anche nei frigoriferi.

04 ISOLAMENTO

L'isolamento della camera di raffreddamento garantisce un funzionamento ad alta efficienza energetica anche in modalità standby.

La tecnologia: ecco come funziona.

La tecnologia, basata su un apposito processo brevettato a livello mondiale, sfrutta il sistema di circolazione dell'aria che, in combinazione con il circuito del compressore, raggiunge temperature fino a -30°C .

Dopo la fase di preraffreddamento di circa 10 minuti, l'unità è pronta all'uso ed è possibile raffreddare la prima bottiglia. Il processo di raffreddamento inizia subito dopo l'inserimento della bottiglia nella camera di raffreddamento e la chiusura dello sportello.

L'aria a bassissima temperatura circola ad alta velocità intorno alla bottiglia, rimuovendo l'energia termica contenuta nella bottiglia stessa e nel liquido. Grazie alla rotazione attorno all'asse longitudinale, il liquido contenuto all'interno della bottiglia si raffredda in modo uniforme e a maggiore velocità.

Raffreddamento a secco senza ausili

A differenza di altri accessori utilizzabili anche per raffreddare singole bottiglie, BEEZER® non richiede l'uso di ausili come acqua o cubetti di ghiaccio, pertanto il processo di raffreddamento risulta pulito, asciutto e soprattutto ripetibile. In generale, la ripetibilità del processo di raffreddamento è un'altra caratteristica distintiva di BEEZER® e consente di raffreddare più bottiglie in successione.

La rivoluzione nel raffreddamento bottiglie.

- Rivoluzionario raffreddatore di bottiglie con tecnologia brevettata
- Un unico tasto, per una velocità di raffreddamento almeno 10 volte superiore a quella di un congelatore
- Apparecchio da tavolo con camera di raffreddamento, per lattine e bottiglie fino a 0,75 litri
- Efficiente raffreddamento "on-demand" tramite compressore
- Raffreddamento asciutto e pulito senza acqua, ghiaccio o altri ausili
- Interfaccia utente intuitiva
- Finiture di alta qualità
- Semplicità di funzionamento tramite l'app mobile BEEZER®
- Garanzia I&D S.r.l. 30 mesi

DATI TECNICI

- Efficiente raffreddamento a compressore con circuito di ricircolo dell'aria
- Refrigerante R290
- Classe climatica SN, N, ST, T
- 220-240 Volt, 276 Watt
- 50 Hz, 1,3 A
- Marchio GS, classe di protezione 1, CE
- Capacità massima bottiglia: 0,75 litri
- Dimensione massima bottiglia:
Lunghezza 360 mm, diametro 95 mm
- Dimensioni: Larghezza 25,5 cm
- Altezza 44,0 cm Profondità 48,5 cm
- Peso: 23,0 kg

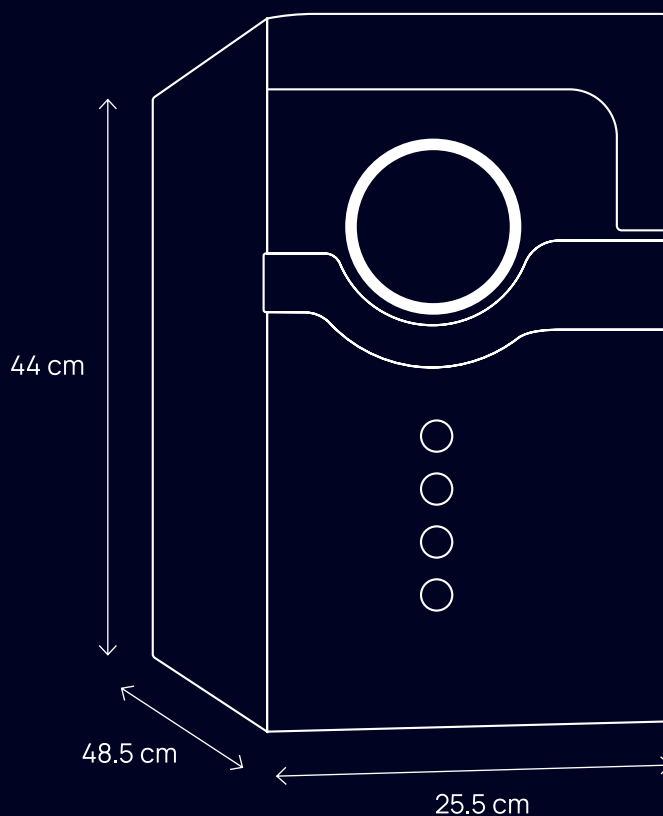



VERSIONE BIANCA - COD. 7950001 - euro 630,00 (I.V.A. esclusa)



VERSIONE NERA - COD. 7950000 - euro 630,00 (I.V.A. esclusa)

Condizioni generali di vendita

TRASPORTO

LOCALITÀ	TARIFFA IN %	MINIMO ADDEBITO (EURO)
AREA 1		
Liguria, Piemonte, Valle D'Aosta, Lombardia, Veneto, Trentino A.A., Friuli V. G., Emilia e Romagna.	4%	n.d.
AREA 2		n.d.
Toscana, Umbria, Marche, Lazio, Abruzzo, Molise	5%	n.d.
AREA 3		n.d.
Campania, Calabria, Puglia, Basilicata, Sicilia e Sardegna	6%	n.d.
AREA 4		n.d.
Località disagiate, Isole minori, Venezia città e Laguna	tripla tariffa	n.d.

L'invio di singoli accessori comporta l'addebito del trasporto al costo.

UN DANNO DA TRASPORTO NON DEVE ESSERE UN VOSTRO O NOSTRO DANNO!
Come comportarsi nel modo corretto.

DANNO EVIDENTE AGLI IMBALLI E/O ALLA MERCE CONTENUTA - Il destinatario deve respingere al momento della consegna la merce, indicando sul Ddt del trasportatore la dicitura "merce danneggiata".

DANNI ALL'IMBALLO - Procedere alla verifica e seguire la procedura sopra descritta. Nel caso la verifica non sia possibile in contemporanea alla consegna, apporre sui due documenti (di trasporto e di consegna) la dicitura "riserva di controllo per danni all'imballo". Il controllo dello stato della merce deve avvenire entro tre giorni dalla consegna. Questo è un dovere previsto dalla legge. In caso di avaria, parziale o totale, deve esserne data comunicazione per e-mail (o fax) al trasportatore e, in fotocopia, via fax alla venditrice, indicando se il danno è totale o parziale.

AVARIA NON RICONOSCIBILE: DANNI OCCULTI - In questo caso il DL 286/2005 prevede l'ammissione al rimborso purché il danno sia denunciato appena conosciuto con e-mail (o fax) al trasportatore e, via fax, in copia alla venditrice e comunque entro e non oltre 8 giorni dal ricevimento.

Quando non respinta al momento della consegna, la merce riconosciuta danneggiata deve essere rispedita immediatamente al magazzino di Villasanta della venditrice con la causale "reso per danni da trasporto" e con modalità di consegna "trasporto in conto servizio", completa di ogni accessorio, nessuno escluso e con lo stesso trasportatore della consegna, convenzionato con I&D. In mancanza di quanto sopra precisamente indicato, non saranno accettati reclami tardivi o incompleti. La merce sarà considerata regolarmente consegnata ed accettata senza riserve, liberando il trasportatore dei suoi obblighi, ciò in conformità ai doveri del ricevente.

Le merci a noi segnalate via fax inserite nelle procedure descritte, verranno rispedita ai clienti che ne faranno richiesta, sempre e solo in vendita. La venditrice procederà alla emissione di "nota di accredito" a compensazione, parziale o totale, della merce danneggiata solo dopo aver verificato il rispetto delle procedure pretese dal DL 286/2005 e dopo aver ricevuto al proprio magazzino di Villasanta la merce in causa ed aver verificato con il perito del trasportatore la veridicità della denuncia contenuta nella e-mail inviata dal cliente.

CORRETTA PROCEDURA:

Leggere il punto 5 (Trasporto) delle CONDIZIONI GENERALI DI VENDITA e procedere come sotto specificato:

- eseguire il controllo entro 3 giorni
- spedire la comunicazione al trasportatore entro 8 giorni via mail o fax
- la comunicazione deve essere anche spedita in copia a noi
- rispedita la merce danneggiata a noi con il medesimo trasportatore della consegna nel più breve tempo possibile
- trasporto a spese del trasportatore con in bolla indicato: "TRASPORTO IN CONTO SERVIZIO"

FAC-SIMILE LETTERA FAX / MAIL

Vs. intestazione	Spett.le
	(indirizzo del trasportatore)
Oggetto: SPEDIZIONE N°..... del.....	
Ricevuta il	
Mittente: I&D Srl	Peso Kg
	(indicare il peso totale su ns. Ddt)
Vi rendiamo noto che la merce in Ddt sopra specificata è risultata irrimediabilmente danneggiata durante il trasporto.	
Vi invitiamo a riprendere nel più breve tempo possibile il collo dal ns. magazzino e riconsegnarlo a I&D Srl a Vs. spese per le necessarie verifiche.	
Distinti saluti.	
.....	
(Firma)	

Senza questo documento non è possibile il rimborso della compagnia di assicurazione.

Inviare via fax o mail al trasportatore e al ns. ufficio di Villasanta. I ns. uffici compileranno le pratiche, null'altro è a Voi richiesto. Grazie per la preziosa collaborazione.

NOTE: Desideriamo informarVi che personale specializzato nostro, del trasportatore e della compagnia di assicurazione esamineranno nel dettaglio il danno denunciato e copie dei verbali saranno archiviate ai fini del DL 286/2005. In passato alcuni hanno utilizzato questa procedura in modo non corretto (danni successivi alla consegna o da incauto montaggio) rischiando serie denunce penali del perito assicurativo.

Condizioni generali di vendita

- PRODOTTI** - I prodotti elencati corrispondono alle caratteristiche specificate nel listino distribuito ed in vigore al momento dell'ordine, integrate dal corrispondente catalogo. L'acquirente non potrà muovere obiezioni nel caso di modifiche apportate dalla venditrice ai prodotti in corso di evasione e ritenute necessarie, per esigenze costruttive e commerciali. L'acquirente riconosce che il listino è di proprietà della venditrice e, pertanto, si rende garante del suo corretto utilizzo anche da parte di terzi cui dovesse venir ceduto in uso; si rende inoltre responsabile di ogni modifica, manomissione, correzione o riproduzione anche parziale che non siano state preventivamente autorizzate per iscritto dalla proprietà.
- RISERVATO DOMINIO** - Il compratore acquista la proprietà dei prodotti solo con l'integrale pagamento del prezzo, secondo le disposizioni degli articoli 1463 ss. Cod. Civ.
- PREZZI** - I prezzi indicati a listino sono al netto di IVA e di Eco-contributo RAEE, si intendono per consegna franco magazzino della venditrice, non comprendono il trasporto. La fornitura avviene sempre ai prezzi di listino in vigore al momento della conferma d'ordine. Nel caso di variazione dei cambi (Euro/\$) superiori al +/- 2% gli aumenti per i prodotti importati made in USA decorreranno per intero dal giorno successivo alla variazione stessa, anche nel caso vi fossero ordini in corso di evasione. Il presente listino annulla e sostituisce ogni precedente listino, offerta o comunicazione prezzo, sia verbale che scritta e rimane valido fino al prossimo.
- CONSEGNA** - Gli ordini sono evasi secondo le possibilità e le spedizioni possono anche essere parziali. Eventuali termini di consegna inseriti nella conferma d'ordine non hanno valore tassativo, ma solo indicativo. Fatte salve le ipotesi di ritardo per caso fortuito o forza maggiore, viene accordato dall'acquirente, in ogni caso, un termine di tolleranza di 45 giorni lavorativi (9 settimane).
- TRASPORTO** - Fatto salvo quanto previsto al successivo punto per il trasporto in porto franco, la merce viaggia a rischio e pericolo dell'acquirente che si assume anche i rischi delle manipolazioni conseguenti alle varie operazioni di carico e scarico. La scelta del vettore, se non direttamente effettuata dall'acquirente, sarà rimessa alla venditrice senza che essa assuma responsabilità di sorta. Il prezzo del trasporto in tal caso verrà addebitato in fattura con copertura "All Risks". Nel caso l'acquirente intenda servirsi del proprio trasportatore dovrà anche provvedere personalmente all'avviso di ritiro dopo la nostra comunicazione di merce pronta. La venditrice declina ogni responsabilità al riguardo. Il servizio proposto di "porto franco" è addebitato in fattura applicando le tariffe sotto specificate, escludendo ogni sconto extra e abbuoni a qualunque titolo concessi. Il servizio addebitato si intende per consegna piano strada, fronte ingresso numero civico destino indicato in bolla. Sino a un peso limite di qt. 0,5, per pesi superiori e per colli voluminosi e pallettizzati, il destinatario dovrà prevedere allo scarico con proprio carrello elevatore o richiedere la consegna con automezzo munito di sponda idraulica.
- DANNI DA TRASPORTO** - Nella sola condizione di "porto franco" la venditrice procederà al rimborso, parziale o totale, con "nota di accredito" nell'unico caso in cui il destinatario abbia proceduto alla contestazione al momento della consegna nei modi indicati nelle pagine seguenti ed in conformità al Decreto Legislativo 286/2005 dei trasporti, per quanto compete alla responsabilità del ricevente.
- MANCATO RITIRO** - Nei casi di mancato ritiro della merce al momento della consegna, il maggior costo del trasporto dovuto per gli interessi di riconsegna e deposito sarà addebitato con fattura successiva, al costo richiesto dal trasportatore, se non pagato direttamente al trasportatore dal destinatario.
- RECLAMI** - Eventuali contestazioni alla fornitura devono essere fatte per iscritto entro 8 giorni dal ricevimento dei prodotti dopo che gli stessi sono stati visionati, controllati e collaudati a spese dell'acquirente.
- RESI** - Non si accettano resi in nessun caso
- PARTI DI RICAMBIO** - La fornitura delle parti di ricambio è garantita per il periodo di anni 5 a decorrere dall'ultimo listino di vendita in cui l'apparecchio è proposto. "Nel caso in cui le merci restino esposte presso le sale esposizione o conservate nei magazzini dei nostri clienti per un periodo superiore ai 5 anni indicati, l'acquirente s'impegna a garantire alla venditrice il rimborso di quanto la stessa fosse tenuta, a sua volta, a risarcire al cliente finale per l'impossibilità di reperire parti di ricambio non più disponibili presso il produttore".
- PRODOTTI ESPOSTI** - Queste vendite sono effettuate da I&D Srl praticando un extra-sconto e accettate dall'acquirente che s'impegna a tenerle esposte almeno 12 mesi e a venderle all'utilizzatore entro 24 mesi e non oltre. Qualora tale procedura non venga rispettata dall'acquirente, la venditrice declina ogni responsabilità di assistenza nei modi indicati al punto 10.
- GARANZIA** - v. pag. seguente (86)
- PAGAMENTO** - I pagamenti dovranno essere effettuati presso la sede della venditrice o presso la banca da essa delegata. L'acquirente non avrà in alcun caso il diritto di sospendere i pagamenti. In caso di ritardato pagamento, senza necessità di messa in mora, saranno addebitati, di diritto, gli interessi al tasso ufficiale di sconto, maggiorato di 4 punti, che decorreranno dal giorno della scadenza delle singole fatture. Per forniture di "rilevante importo", i pagamenti dovranno preventivamente essere concordati per iscritto. L'indicazione di eventuale banca di appoggio per il pagamento a mezzo tratte o cambiali non comporta modifiche né del rapporto causale né del foro competente. Per le

vendite in contrassegno sarà applicato uno sconto extra del 2% (due per cento) del prezzo di listino con trasporto "franco di provvigioni, assegni e bolli". Per importi inferiori a 250,00 Euro (duecentocinquanta/00 Euro), l'invio sarà fatto esclusivamente in contrassegno.

- CAUTELE E DECADENZE** - In caso di ritardo nei pagamenti o quando intervengano fatti che modificano la situazione finanziaria dell'acquirente o ne rendano dubbia la solvibilità, sarà in facoltà della venditrice di annullare l'ordinazione o sospendere le consegne in corso, nonché pretendere il pagamento immediato di quanto dovuto anche se non ancora scaduto.
- FORO COMPETENTE** - Per ogni controversia derivante dalla interpretazione o esecuzione dei contratti di vendita stipulati in conformità alle presenti condizioni generali di vendita, sarà esclusivamente competente il foro di Monza in cui ha sede operativa la venditrice o in alternativa il foro di Milano in cui ha sede legale la venditrice.
- CONDIZIONI DI VENDITA** - Il semplice inoltro dell'ordine sottintende l'attenta lettura e l'accettazione senza riserve delle condizioni sopra elencate.

INFORMAZIONI RELATIVE AL TRATTAMENTO DI DATI PERSONALI AI SENSI DELL'ART. 13 DEL D. LGS. N. 169/2003

La scrivente Società informa che per l'instaurazione e l'esecuzione dei rapporti contrattuali si rende necessaria l'acquisizione dei dati anagrafici e fiscali a voi relativi, dati qualificati come personali dalla legge. Con riferimento a tali dati vi informiamo che:

- i dati vengono trattati in relazione alle esigenze contrattuali e ai conseguenti adempimenti degli obblighi legali e contrattuali dalle stesse derivanti nonché per conseguire un'efficace gestione dei rapporti commerciali, anche per la gestione del credito
- i dati verranno trattati anche per scopi statistici nonché per l'invio di materiale pubblicitario e promozionale dei nostri prodotti;
- i dati verranno trattati in forma scritta e/o su supporto magnetico, elettronico o telematico
- il conferimento degli stessi è obbligatorio per tutto quanto viene richiesto dagli obblighi legali o contrattuali e pertanto l'eventuale rifiuto a fornirli o al successivo trattamento potrà determinare l'impossibilità della scrivente a dar corso ai rapporti contrattuali medesimi;
- il mancato conferimento, invece, di tutti i dati che non siano riconducibili a obblighi legali o contrattuali verrà valutato di volta in volta dalla scrivente e determinerà le conseguenti decisioni rapportate all'importanza dei dati richiesti rispetto alla gestione del rapporto commerciale;
- ferme restando le comunicazioni e diffusioni effettuate in esecuzione di obblighi di legge, i dati potranno essere comunicati in Italia:
- nostra rete di agenti
- centri di assistenza
- distributori autorizzati
- i dati verranno trattati per tutta la durata dei rapporti contrattuali instaurati e anche successivamente per l'espletamento di tutti gli adempimenti di legge nonché per future finalità commerciali;
- relativamente ai dati medesimi potete esercitare i diritti previsti dall'art. 7 del d. lgs. n. 169/2003 (di cui viene allegata copia) nei limiti e alle condizioni previste dagli articoli 8, 9 e 10 del citato decreto legislativo;
- titolare del trattamento dei dati è I&D Srl - via Cappuccini, 4 - 20122 Milano (MI)

DECRETO LEGISLATIVO DEL 30/06/2003 N. 196 - ART. 7 - CODICE IN MATERIA DI PROTEZIONE DEI DATI PERSONALI

- L'interessato ha diritto di ottenere la conferma dell'esistenza o meno di dati personali che lo riguardano, anche se non ancora registrati, e la loro comunicazione in forma leggibile.
- L'interessato ha diritto di ottenere l'indicazione:
 - dell'origine dei dati personali;
 - delle finalità e modalità del trattamento;
 - della logica applicata in caso di trattamento effettuato con l'ausilio di strumenti elettronici;
 - degli estremi identificativi del titolare, dei responsabili e del rappresentante designato ai sensi dell'articolo 5, comma 2;
 - dei soggetti ai quali i dati personali possono essere comunicati o che possono venirne a conoscenza in qualità di rappresentante designato nel territorio dello Stato, di responsabili o incaricati.
- L'interessato ha diritto di ottenere:
 - l'aggiornamento, la rettificazione ovvero, quando vi ha interesse, l'integrazione dei dati;
 - la cancellazione, la trasformazione in forma anonima o il blocco dei dati trattati in violazione di legge, compresi quelli di cui non è necessaria la conservazione in relazione agli scopi per i quali i dati sono stati raccolti o successivamente trattati;
 - l'attestazione che le operazioni di cui alle lettere a) e b) sono state riportate a conoscenza, anche per quanto riguarda il loro contenuto, di coloro ai quali i dati sono stati comunicati o diffusi, eccettuato il caso in cui tale adempimento si rileva impossibile o comporta un impiego di mezzi manifestamente sproporzionato rispetto al diritto tutelato.
- L'interessato ha diritto di opporsi, in tutto o in parte:
 - per motivi legittimi al trattamento dei dati personali che lo riguardano, ancorché pertinenti allo scopo della raccolta;
 - al trattamento di dati personali che lo riguardano a fini di invio di materiale pubblicitario o di vendita diretta o per il compimento di ricerche di mercato o di comunicazione commerciale.

Garanzia convenzionale offerta da I&D S.r.l.

La Garanzia Convenzionale allegata al prodotto deve essere letta con attenzione e conservata con cura ed esibita al tecnico autorizzato ad ogni intervento tecnico.

Le avvertenze e le istruzioni per l'installazione, l'uso e la manutenzione devono essere lette e rispettate.

Le Unità sono progettate esclusivamente per un utilizzo domestico; sono pertanto esclusi tutti gli impieghi del prodotto per qualsiasi attività imprenditoriale e/o professionale pena la decadenza dei termini di garanzia.

Sono escluse dal servizio di assistenza in Garanzia Convenzionale:

- tutte le isole minori
- località montane disagiate

PREMESSA

Questa Garanzia è offerta da I&D Srl quale "Garanzia Convenzionale" e senza in alcun modo limitare o escludere i diritti attribuiti ai consumatori dal vigente ordinamento giuridico. Tale garanzia, pertanto, è esclusa per l'uso del prodotto offerto nel listino del distributore con finalità imprenditoriale, professionale o altre collocazioni diverse da una cucina domestica e per tutti gli elettrodomestici non "nuovi di fabbrica" e con manomissioni di qualsiasi natura, che lo rendano non conforme da quanto illustrato nel listino in vigore o sul dépliant del produttore.

1. OGGETTO Il distributore garantisce la qualità ed il funzionamento dei prodotti indicati nel proprio listino con i diversi marchi commerciali. Pertanto, in caso di difetti originari del processo di fabbricazione del prodotto o dei suoi componenti, il distributore s'impegna ad eliminare i suddetti difetti con la riparazione o sostituzione del prodotto o dei suoi componenti. La riparazione o, se del caso, la sostituzione non prolungano il periodo di Garanzia convenzionale che si estinguerà in ogni caso al termine del periodo previsto di 30 mesi dalla data di consegna del prodotto acquistato.

Il prodotto deve essere utilizzato in una cucina domestica.

La presente garanzia è condizionata al rispetto da parte dell'utente delle istruzioni e delle avvertenze che sono fornite dal distributore in accompagnamento a tutti i prodotti al fine di assicurare la corretta installazione, utilizzazione e manutenzione. È pertanto necessario che l'acquirente controlli prima dell'uso e dell'installazione la presenza e l'integrità della suddetta documentazione in modo da evitare ogni forma di uso improprio o di mancato rispetto di norme di legge che possano escludere le prestazioni in garanzia. In particolare è condizione di prestazione della garanzia il rispetto di tutte le disposizioni della Legge 248 02.12.2005 + D.L. 37 22.01.2008 per tutti i prodotti offerti nel listino del distributore la cui installazione e/o manutenzione rientri nell'ambito di applicazione di questa legge. Gli interventi di riparazione o di sostituzione devono essere effettuati in via esclusiva da uno dei Centri Assistenza Autorizzati che utilizzano parti di ricambio originali. È possibile contattare il più vicino Centro di Assistenza Tecnica rivolgendosi al ns. recapito di Villasanta per mezzo di richiesta telefonica o, in alternativa e per Vostra necessità di conferma, tramite invio di un fax e/o e-mail.

2. DURATA E LIMITI Il consumatore può esercitare i diritti previsti dalla presente garanzia producendo documentazione fiscalmente valida che attesti in modo inequivoco la data e l'oggetto dell'acquisto. Tale documento costituisce condizione per l'esercizio dei diritti del consumatore quale acquirente del prodotto offerto nel listino del distributore. La presente garanzia dura per un periodo di 30 mesi dalla consegna del prodotto al consumatore finale ed è soggetta alla condizione che tale consegna avvenga entro tre anni dalla data riportata sul documento di garanzia. Pertanto, le consegne di prodotto che avverranno successivamente alla data limite sopra specificata saranno escluse da questa Garanzia Convenzionale e potranno, alle condizioni e nei termini di legge, essere oggetto eventualmente di esercizio dei diritti del consumatore secondo la legislazione vigente. Le vendite e le consegne che avverranno oltre tale termine saranno escluse dall'ambito di questa Garanzia Convenzionale, con la conseguenza che gli interventi tecnici eventualmente necessari - se richiesti al distributore - non potranno essere considerati gratuiti e saranno, pertanto, posti a carico dell'acquirente anche i costi per materiali di ricambio o di sostituzione.

3. ESTENSIONE TERRITORIALE Il prodotto è proposto in un catalogo destinato ad una vendita e utilizzo nel Territorio Italiano e conseguentemente la Garanzia Convenzionale è valida sul territorio italiano con esclusione di TUTTE LE ISOLE MINORI e le LOCALITÀ MONTANE DISAGIATE.

4. CAUSE DI ESCLUSIONE DALLA PRESENTE GARANZIA CONVENZIONALE

Non sono coperti da questa Garanzia convenzionale le prestazioni e gli interventi conseguenti a:

- tecnico installatore non abilitato secondo Legge 248 02.12.2005 + D.L. 37 22.01.2008
- errata installazione
- difetti dovuti ai materiali impiegati negli allacciamenti
- difetti originati dalla non conformità alle norme vigenti degli impianti di alimentazione (elettrico, gas, acqua, canna fumaria e tubazioni di scarico) di proprietà del consumatore
- difetti originati dal non corretto dimensionamento degli allacciamenti

- mancanza del rispetto delle norme per la sicurezza degli impianti elettrici previste dalla legge 46/90
- danni da fenomeno elettrico (sbalzi di tensione)
- errata procedura di montaggio
- errata procedura di utilizzo
- negligenza d'uso
- mancata manutenzione periodica
- riparazioni eseguite da personale non autorizzato
- utilizzo di ricambi non originali
- danni da trasporto o da manipolazione
- unità usate
- mancanza del Certificato di Garanzia Convenzionale posto sull'ultima di copertina e allegato al Documento di Trasporto (DdT) in origine

I&D S.r.l. non si assume nessun obbligo di assistenza oltre il periodo previsto di 30 mesi. Sono, inoltre, esclusi dalla presente garanzia i difetti dovuti a:

- difformità dalla descrizione fatta dal venditore
- mancanza delle qualità vantate dal venditore
- non corrispondenza alle richieste speciali fatte dal consumatore al venditore
- caratteristiche che il consumatore non poteva ignorare con l'ordinaria diligenza
- Il distributore risponde, invece, di tutte le descrizioni risultanti dai propri documenti stampati e pubblicati a propria cura.

5. LIMITAZIONI DI RESPONSABILITÀ Il distributore declina ogni responsabilità per eventuali danni a persone, animali, cose o all'ambiente derivanti dalla mancata osservanza delle prescrizioni d'installazione, uso e manutenzione indicate sulla documentazione di istruzioni e avvertenze allegata al prodotto, sul listino e sui cataloghi in vigore al momento della vendita.

6. CONDIZIONI DI GARANZIA CONVENZIONALE I&D Srl Le condizioni di Garanzia Convenzionale sono completate dal "Certificato", datato, da noi apposto al momento della spedizione dal nostro magazzino, nell'apposito spazio sull'ultima pagina di copertina. Questo certificato deve essere conservato sempre a Vostra cura ed esibito ad ogni intervento tecnico sia nel periodo di garanzia sia dopo, durante tutta la sua durata in esercizio. La garanzia non ha valore e decadrà qualora l'indicazione del modello e del numero di matricola riportati sul prodotto siano stati modificati, cancellati, asportati e resi comunque illeggibili. Sono esclusi anche gli interventi di manutenzione periodica, e la normale usura o logoria di utilizzo del prodotto.

I&D S.r.l. è consorziata Erion WEEE per il ritiro a "fine vita" dell'elettrodomestico.

7. QUANDO E COME SI PUÒ USARE QUESTA "GARANZIA"

Leggere le "Condizioni di Garanzia Convenzionale offerte dal distributore". Per ogni evenienza è a disposizione un servizio telefonico in grado di aiutarVi a risolvere al meglio ogni Vostro dubbio. Per accedere a questo servizio è sufficiente menzionare la Garanzia Convenzionale che Vi identifica inequivocabilmente come ns. clienti e si provvederà, se necessario, ad inviarVi il personale specializzato ed autorizzato presente nella Vs. provincia.

La durata del periodo di Garanzia Convenzionale è di 30 mesi, nei limiti previsti. Differenti promesse che prevedano una maggiore o minore durata come indicato nei dépliant del produttore, non impegnano né possono modificare le "condizioni di Garanzia Convenzionale offerte da I&D Srl". È necessario che la Vostra segnalazione sia inoltrata direttamente al nostro personale, presso la nostra sede di Villasanta, che provvederà a ricercare la soluzione più opportuna sul piano tecnico-economico in modo e comunque di assicurare la Vostra soddisfazione di utente. La nostra trentennale esperienza ci ha insegnato che il 99% delle volte il Vostro problema può essere risolto al telefono con il nostro aiuto.

- Numero Verde 800.43.00.78
- Questo numero di telefono è attivo solo nei giorni feriali dalle ore 9:00 alle ore 16:00, ovvero non è disponibile nei fine settimana, nelle interruzioni per festività e nelle chiusure per i periodi feriali disposti lungo l'anno lavorativo.
- È quindi Vostro interesse richiedere i riferimenti del C.A.T. locale subito dopo l'installazione dell'elettrodomestico, per evitare l'impossibilità di comunicazioni in caso di eventuali urgenze.
- Assistenza oltre il periodo di Garanzia Convenzionale (30 mesi) - Il distributore cessa ogni obbligo legale oltre il periodo previsto ed è quindi consigliabile un Vostro accordo di assistenza con il C.A.T. locale.

Service - Servizio post-vendita

Il servizio post-vendita è attivo dal lunedì al venerdì dalle ore 9:00 alle ore 16:00 (orario continuato).

e-mail: service@iedsrl.it / assistenza@iedsrl.it

Numero Verde 800.43.00.78

oppure 039.20.57.528/9

(per le chiamate da cellulare le tariffe saranno applicate dall'operatore di rete mobile).

Contattateci per conoscere il Centro di Assistenza Tecnica (CAT) di zona.

È necessario che la Vostra segnalazione sia inoltrata direttamente al nostro personale, presso la sede di Villasanta, che provvederà a ricercare la soluzione più opportuna sul piano tecnico-economico in modo e comunque di assicurare la Vostra soddisfazione di utente.





BEEZER®

Un prodotto ritter

La società bavarese ritterwerk progetta e produce elettrodomestici da incasso e da appoggio in grado di agevolare le operazioni quotidiane in cucina. Affettatrici, tostapane, mixer a immersione e molte altre soluzioni. Dal 2023 ritterwerk presenta la novità mondiale BEEZER®, il sistema più veloce al mondo per raffreddare le bottiglie.

Distributore esclusivo per l'Italia:
I&D S.r.l.
Via Cristina Trivulzio di Belgioioso, 11
20852 Villasanta (MB)
Tel. 039.20.57.501 r.a.
www.iedsrl.it

